

# LETNÍ DÍLNA ARCHITEKTURY

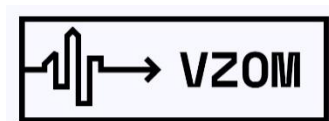

V Ý T V A R N Í Z U Š O Ž I V U J Í M Ě S T O

Autoři architektonicko-uměleckých vstupů do veřejného prostoru Opavy:

## • Bára Macháčková / **Sociální síť**

Cílem mého projektu je využití prostoru ve Dvořákových sadech nedaleko Obecního domu, kde bude instalována "sociální síť" zavěšená mezi stromy a sloužící k navazování nových vztahů. Věřím, že místo bude využíváno k odpočinku v leže i sedě.

## • Anna Divilová / **(Dobro)Milé pódium**

Pódium je navrženo do parku (Smetanovy sady) v blízkosti kostela sv. Janů, několika středních škol a hudebního oboru ZUŠ. Právě žáci těchto škol byli mou inspirací, protože v parku tráví hodně času ať už při učení, tělocviku, nebo při čekání na autobus. Mým cílem bylo, aby bylo pódium víceúčelové. Dá se na něm relaxovat, sedět i ležet a zároveň může sloužit i pro amatérské koncertování. Pódium tak bude možné používat opakovaně, a díky dřevěné konstrukci bude možné pódium stěhovat i na další zajímavá opavská místa.

## • Martin Kavan / **Templ**

Náš projekt spočívá ve vyznačení půdorysů již neexistující Opavské synagogy, která byla vypálena a srovnána se zemí. Vyznačení půdorysu za použití přírodních materiálů, dřevo a kámen, by mělo přesně opisovat původní pozici této stavby. Člověk bude pak schopen si snadno představit velikost stavby a propojit tímto způsobem historii se současností.

## • Martina Bjalková a Sára Kotalová / **PlaStrom**

Místem pro náš projekt se stal prostor pod Slezankou. Podchod v blízkosti náměstí nás zaujal svou obyčejností a jsme toho názoru, že by si zasloužil oživit. Hlavním motivem se stal barevný rozkvetlý strom symbolizující přírodu, který kontrastuje s strohým kamenným podchodem. Květy z použitých PET lahví odkazují na nadužívání plastů v dnešní době a nabízí umělecké využití již nepotřebných plastů.

## • Julie Bogdány / **Tronaro**

Návrh spočívá v pomyslném doplnění nároží ulic Sněmovní a Masarykovy třídy. Konkrétně by se jednalo o otevřenou dřevěnou konstrukci s 1-2 bannery, které by zároveň představily (ne)problematiku nárožích v Opavě.

## • Filip Kubala / **Plaza za Slezankou**

Tento projekt by se dal jednoduše nazvat místem pro mnohá využití. Se stále větší popularitou skateboardingu se zvětšuje i zájem si tento sport vyzkoušet. To platí nejen u starších lidí, ale zejména u dětí. Proto si myslím, že by se nová plaza v Opavě setkala s úspěchem. Hlavní část má tvořit jednoduchý skatepark, dále pak basketbalové koše, pump track a posezení pro veřejnost. Má jít o prostor, kde nikdo není ničím pánem a každý se zde přijede odreagovat, zasportovat si, poklábosit s kamarády a užít si večerní pohody.

# LETNÍ DÍLNA ARCHITEKTURY

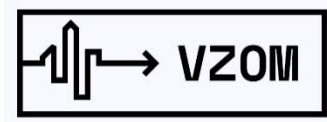

V Ý T V A R N Í Z U Š O Ž I V U J Í M Ě S T O

## Vendy Kosová a Marin Suchánek / **Lehátko**

Lehátko slouží k sezení i lehnutí až pro 4 osoby. Poskytuje příjemnější vcelku rušného místa v prostoru parku. Ergonomicky je tvarováno tak, aby si člověk částečně sednul i lehnul. Šířka lehátka umožňuje použití dvou až třech lidí na jedné straně. Podporuje rekreační a odpočinkové trávení volného času pro všechny věkové kategorie.

## Markéta Jedličková / **Oživení Slezanky**

Malba akrylem na velkoformátová plátna ukotvená na fasádě Slezanky.

## VZOM / **VZOM lehátko**

Lehátko vytvořené společnými silami ze zbytků materiálu při workshopu.

# LETNÍ DÍLNA ARCHITEKTURY

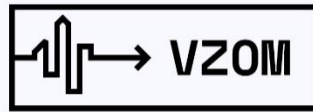

V Ý T V A R N Í Z U Š O Ž I V U J Í M Ě S T O

## Anna Divilová / (Dobro)Milé pódium

Pódium je navrženo do parku (Smetanovy sady) v blízkosti kostela sv. Janů, několika středních škol a hudebního oboru ZUŠ. Právě žáci těchto škol byli mou inspirací, protože v parku tráví hodně času ať už při učení, tělocviku, nebo při čekání na autobus. Mým cílem bylo, aby bylo pódium víceúčelové. Dá se na něm relaxovat, sedět i ležet a zároveň může sloužit i pro amaterské koncertování. Pódium tak bude možné používat opakovaně, a díky dřevěné konstrukci bude možné pódium stěhovat i na další zajímavá opavská místa.

- 32 dlaždic
- 21 trámků, 3 cm šířka, výška 150–160 mm
- prkna 2–2,5 cm výška, šířka?
- vodorovná plocha 22,5 m<sup>2</sup>
- svislá plocha cca. 8,1 m<sup>2</sup>
- modřínové dřevo

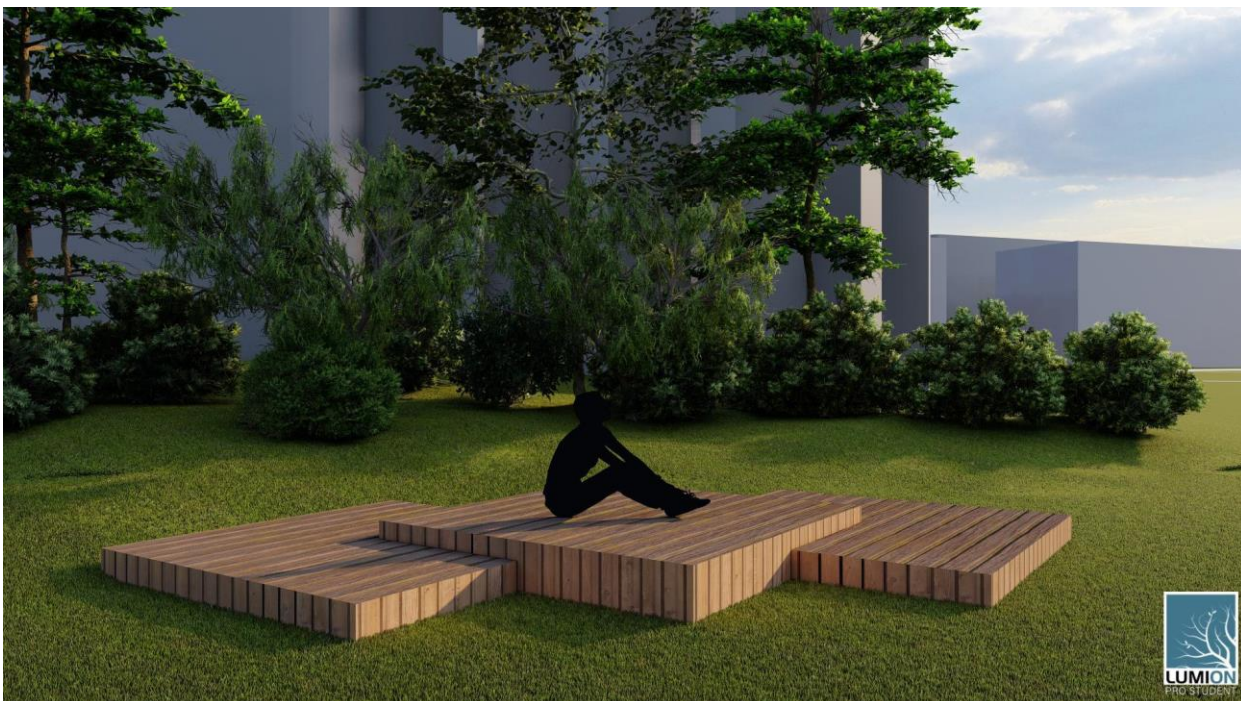

# LETNÍ DÍLNA ARCHITEKTURY

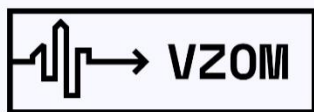

V Ý T V A R N Í Z U Š O Ž I V U J Í M Ě S T O

## Martin Kavan / Templ

Náš projekt spočívá ve vyznačení půdorysů již neexistující Opavské synagogy, která byla vypálena a srovnána se zemí. Vyznačení půdorysů za použití přírodních materiálů, dřevo a kámen, by mělo přesně opisovat původní pozici této stavby. Člověk bude pak schopen si snadno představit velikost stavby a propojit tímto způsobem historii se současností.





# LETNÍ DÍLNA ARCHITEKTURY

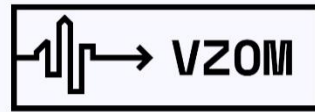

V Ý T V A R N Í Z U Š O Ž I V U J Í M Ě S T O

## Martina Bjalková a Sára Kotalová / PlaStroM

Místem pro náš projekt se stal prostor pod Slezankou. Podchod v blízkosti náměstí nás zaujal svou obyčejností a jsme toho názoru, že by si zasloužil oživit. Hlavním motivem se stal barevný rozkvetlý strom symbolizující přírodu, který kontrastuje s strohým kamenným podchodem. Květy z použitých PET lahví odkazují na nadužívání plastů v dnešní době a nabízí umělecké využití již nepotřebných plastů.



# LETNÍ DÍLNA ARCHITEKTURY

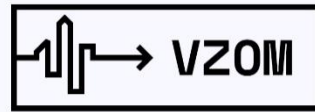

V Ý T V A R N Í Z U Š O Ž I V U J Í M Ě S T O

Julie Bogdány / Tronaro

Návrh spočívá v pomyslném doplnění nároží ulic Sněmovní a Masarykovy třídy. Konkrétně by se jednalo o otevřenou dřevěnou konstrukci s 1-2 bannery, které by zároveň představily (ne)problematiku nárožích v Opavě.

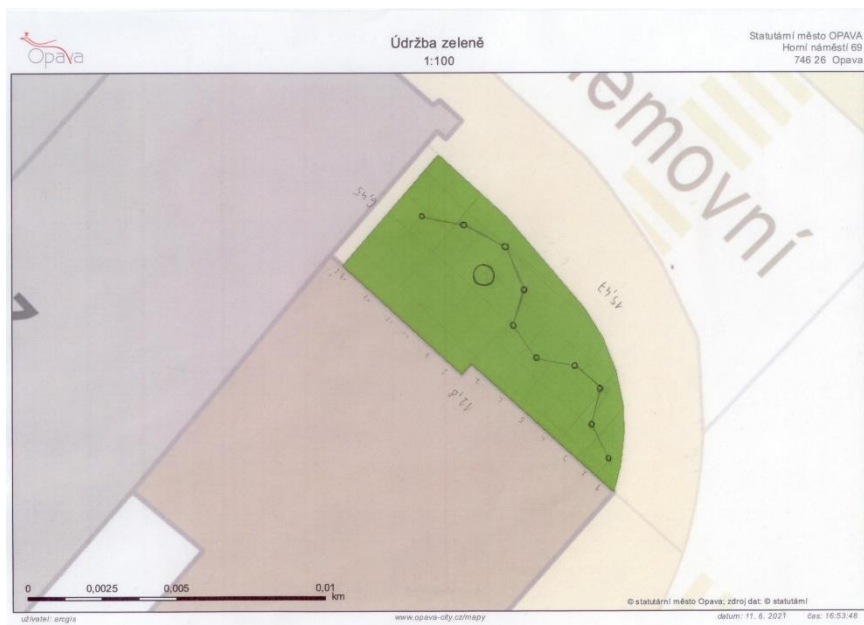
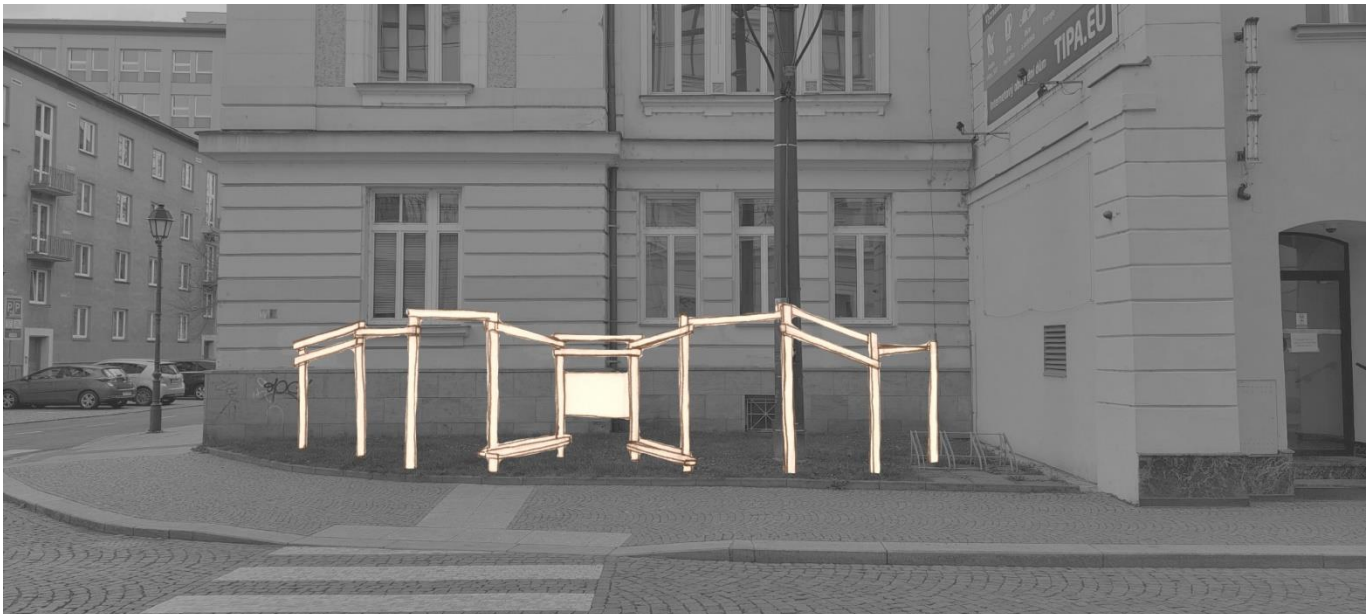

# LETNÍ DÍLNA ARCHITEKTURY

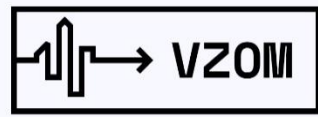

V Ý T V A R N Í Z U Š O Ž I V U J Í M Ě S T O

## Filip Kubala / Plaza za Slezankou

Tento projekt by se dal jednoduše nazvat místem pro mnohá využití. Se stále větší popularitou skateboardingu se zvětšuje i zájem si tento sport vyzkoušet. To platí nejen u starších lidí, ale zejména u dětí. Proto si myslím, že by se nová plaza v Opavě setkala s úspěchem. Hlavní část má tvořit jednoduchý skatepark, dále pak basketbalové koše, pump track a posezení pro veřejnost. Má jít o prostor, kde nikdo není ničím pánem a každý se zde přijede odreagovat, zasportovat si, poklábosit s kamarády a užít si večerní pohody.

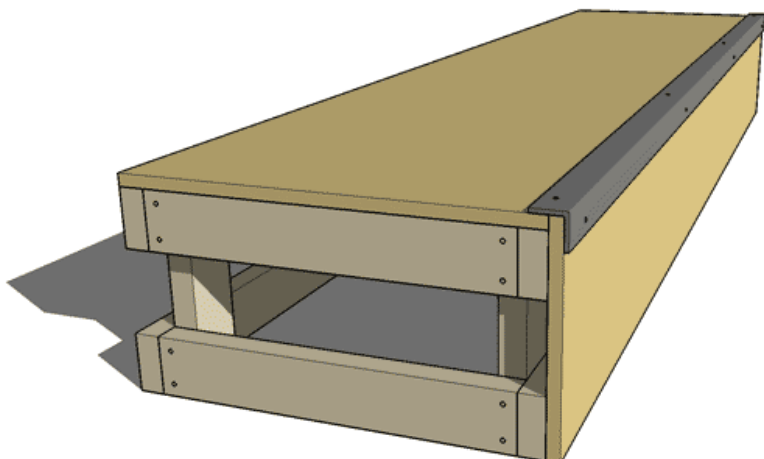



# LETNÍ DÍLNA ARCHITEKTURY

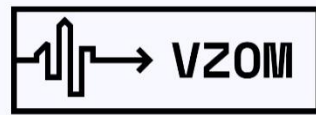

V Ý T V A R N Í Z U Š O Ž I V U J Í M Ě S T O

## Bára Macháčková / Sociální síť

Cílem mého projektu je využití prostoru ve Dvořákových sadech nedaleko Obecního domu, kde bude instalována "sociální síť" zavěšená mezi stromy a sloužící k navazování nových vztahů. Věřím, že místo bude využíváno k odpočinku v leže i sedě.





# LETNÍ DÍLNA ARCHITEKTURY

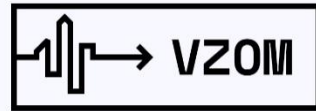

V Ý T V A R N Í Z U Š O Ž I V U J Í M Ě S T O

## Vendy Kosová a Marin Suchánek / Lehátko

Lehátko slouží k sezení i lehnutí až pro 4 osoby. Poskytuje zpříjemnění vcelku rušného místa v prostoru parku. Ergonomicky je tvarováno tak, aby si člověk částečně sednul i lehnul. Šířka lehátka umožňuje použití dvou až třech lidí na jedné straně. Podporuje rekreační a odpočinkové trávení volného času pro všechny věkové kategorie.

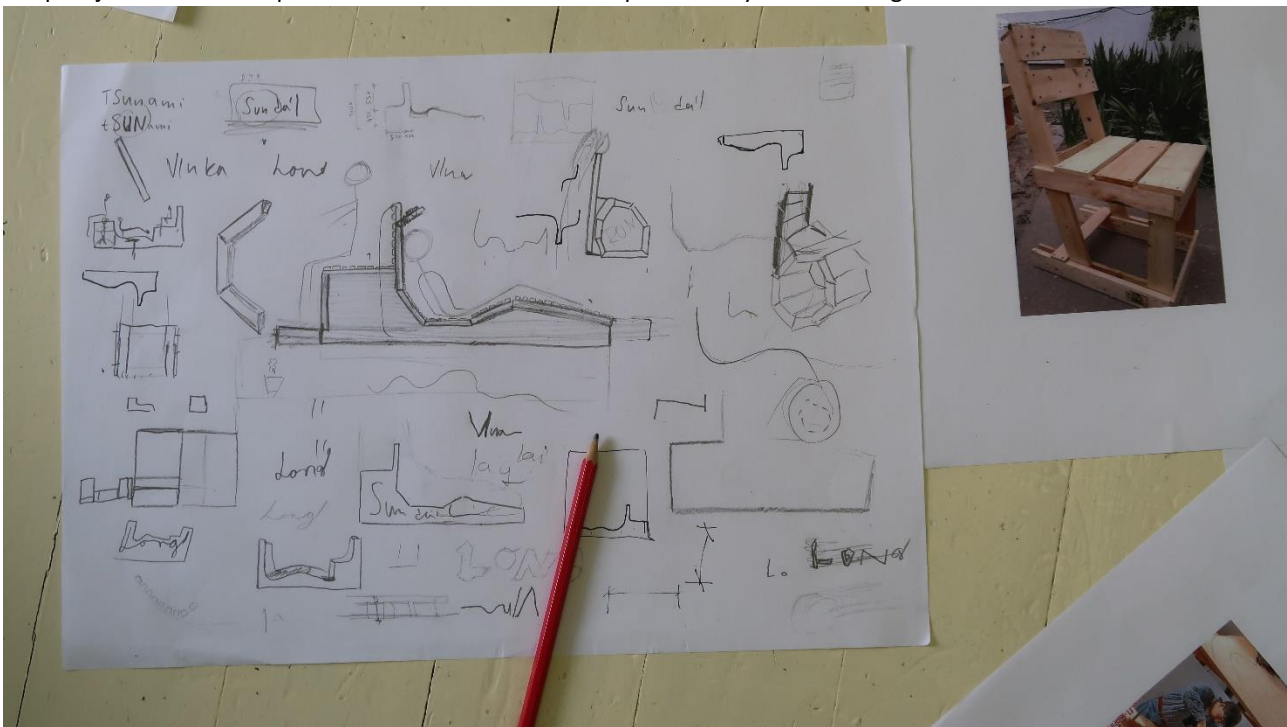

## VZOM / VZOM lehátko

Lehátko vytvořené společnými silami ze zbytků materiálu při workshopu.



# LETNÍ DÍLNA ARCHITEKTURY

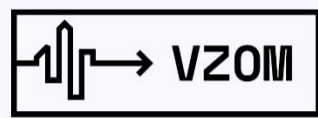

V Ý T V A R N Í Z U Š O Ž I V U J Í M Ě S T O

Markéta Jedličková / Oživení Slezanky

Malba akrylem na velkoformátová plátna ukotvená na fasádě Slezanky.

